

**Filter für Vakuumpumpen und Verdichter**  
**Filter for vacuum pumps and compressors**  
**Filtre pour pompes à vide et compresseurs**  
**Filtro per pompe per vuoto e compressori**

**FV 250**  
**FV 251**  
**FV 252**  
**FV 540**  
**FV 541**  
**FV 542**

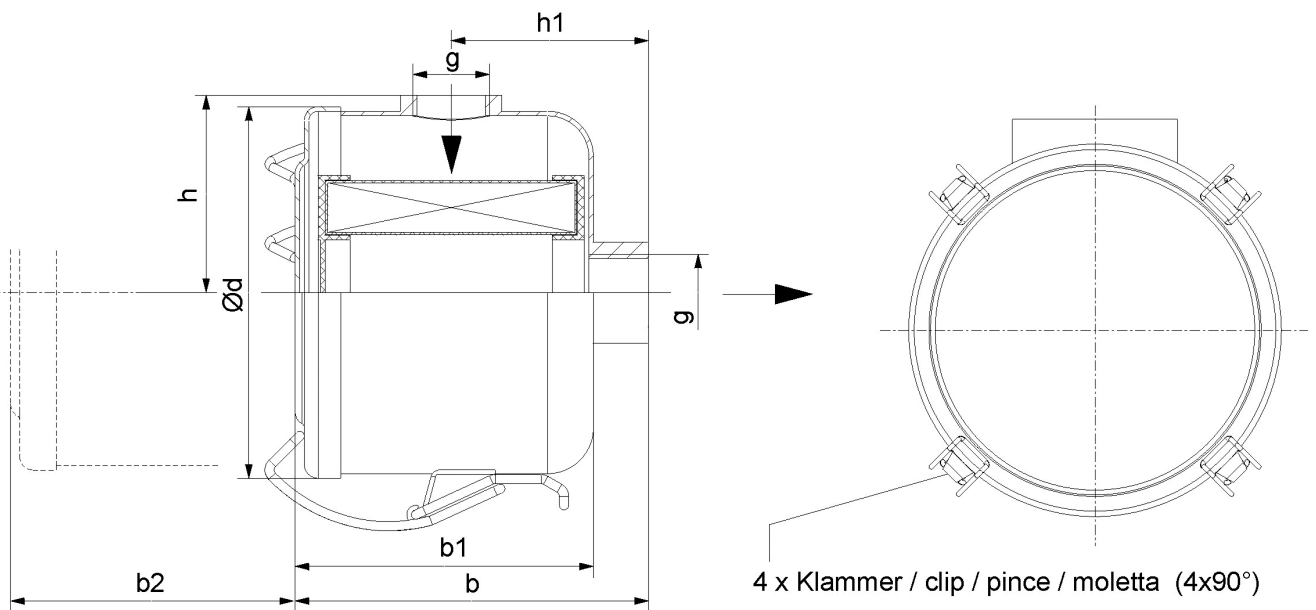

Typ Type Type Tipo	Patronen-Typ Cartridge type Cartouche type Cartuccia type				Nenndurchfluss Rated load Charge nominale Carico nominale [m³/h]	Gewicht Weigth Poids Peso [kg ± 15%]	
	b	b1	b2	d		g	h
<b>FV 250</b>	Papier, paper, papier, carta				300	4,3	
<b>FV 251</b>	Aktivkohle, activated carbon, charbon activ, carboni attivi				300	4,3	
<b>FV 252</b>	Polyester, polyester, polyester, poliestere				495	4,3	
<b>FV 540</b>	Papier, paper, papier, carta				720	14,5	
<b>FV 541</b>	Aktivkohle, activated carbon, charbon activ, carboni attivi				720	14,5	
<b>FV 542</b>	Polyester, polyester, polyester, poliestere				550	14,5	
Typ Type Type Tipo	b	b1	b2	d	g	h	h1
<b>FV 250, FV 251, FV 252</b>	245 - 260	236 - 242	220	200 - 205	G 2 1/2"	113 - 125	123 - 131
<b>FV 540, FV 541, FV 542</b>	263 - 268	189 - 194	165	270 - 274	R 4"	197 - 200	147 - 152

Maßangaben in mm / Measures in mm / Mesures en mm / Misure in mm

Änderungen vorbehalten / Right of modification reserved / Sous réserve des modifications / Sotto riserva di modificazioni (30.01.03)



### Ansaugfilter und Vakuumfilter mit Papierfiltereinsatz (Standard)

**Abscheidegrad:** 3-4µ (99,9 % Abscheidung bei mittlerer Korngröße = 4µ).  
**Anwendung:** Ansaug- und Vakuumfilter für ölfrei-arbeitende und ölgeschmierte Drehschieber- Vakuumumpen und -Verdichter, sowie Seitenkanal-Vakuumumpen und -Verdichter.  
**Vorteile:** einfache Reinigung durch Ausblasen bei Anfall von trockenem Staub.

#### Ansaugfilter und Vakuumfilter mit Polyestereinsatz

**Abscheidegrad:** 10-20µ (99,9 % bei mittlerer Korngröße = 10µ).  
**Anwendung:** Ansaug- und Vakuumfilter für Seitenkanal-Vakuumumpen und -Verdichter, insbesondere für Außenluft.  
**Vorteile:** Vorfilter zum Ansaugfilter für Drehschieber-Vakuumumpen und -Verdichter bei starkem Staubanfall oder feuchter Ansaugluft. feuchtigkeitsresistent, auswaschbar mit Wasser und Detergentien.

#### Vakuumfilter mit aktivkohlebeschichteten Filterfließ

**Abscheidegrad:** 3-4µ (99,9 % Abscheidung bei mittlerer Korngröße = 4µ).  
**Anwendung:** als Vakuumfilter für ölfrei-arbeitende und ölgeschmierte Drehschieber-Vakuum-Pumpen und -Verdichter, sowie Seitenkanal-Vakuumumpen und -Verdichter.  
**Vorteile:** Abscheidung von geringen Öl- und Fettbestandteilen, ohne Verkleben und Zerstören des Filters, z.B. an Briefumschlagmaschinen, Zigarettmaschinen etc.

**Filterwechsel wenn Druckdifferenz von 38 mbar, bezogen auf den filterspezifischen Durchflusswiderstand einer neuen Patrone bei Nenndurchfluss, erreicht ist.**



### Intake filter and vacuum filter with paper filter element (standard)

**Filtration efficiency:** 3-4µ (99,9 % collection for average particle size = 4µ).  
**Application:** Intake and vacuum filter for oil-free and oil-lubricated rotary vane vacuum Pumps and vacuum filter for oil-free and oil-lubricated rotary vane vacuum pumps and compressors as well as side channel vacuum pumps and compressors.  
**Benefits:** Easy to clean using blow air for accumulations of dry dust.

#### Intake filter and vacuum filter with polyester element

**Filtration efficiency:** 10-20µ (99,9 % for average particle size = 10µ).  
**Application:** Intake and vacuum filter for side channel vacuum pumps and compressors, in particular for outside air.  
**Benefits:** Prefilter to assist intake filter on rotary vane vacuum pumps and compressors for high Dust levels or moist intake air. Resistant to moisture. Can be washed by using water and detergents.

#### Vacuum filter with activated carbon coated filter material

**Filtration efficiency:** 3-4µ (99,9% collection for average particle size = 4µ).  
**Application:** As vacuum filter for oil-free and oil-lubricated rotary vane vacuum pumps and compressors  
**Benefits:** as well as side channel vacuum pumps and compressors. Collects oil and grease residue, e.g. on envelope machines, cigarette machines etc., without clogging or irreparably damaging the filter.

**Change filter when a pressure differential of 38 mbar is reached in relation to the filter-specific flow resistance of a new cartridge at nominal flow rate.**



### Filter d'aspiration et filtre à vide avec cartouche en papier (standard)

**Degré de filtration:** 3-4µ (99,9 % de séparation avec mailles moyennes = 4µ).  
**Application:** Filtre d'aspiration et à vide destiné aux pompes à vide à palettes et compresseurs fonctionnant sans huile et fonctionnant avec huile ainsi qu'aux pompes à vide et compresseurs à canal latéral.  
**Avantages:** Facilité de nettoyage par soufflage lors de présence de poussières sèches.

#### Filtre d'aspiration et filtre à vide avec cartouche en polyester

**Degré de filtration:** 10-20µ (99,9 % avec maille moyenne = 10µ).  
**Application:** Filtre d'aspiration et à vide destiné aux pompes à vide et compresseurs à canal latéral, en particulier pour l'air extérieur. Préfiltre pour filtre d'aspiration destiné aux pompes à vide à palette et compresseurs lors de forte présence de poussière au d'humidité de l'air aspiré.  
**Avantages:** Résistance à l'humidité. Lavable à l'eau et aux détergents.

#### Filtre d'aspiration avec cartouche de filtre recouvert de charbon actif

**Degré de filtration:** 3-4µ (99,9 % de séparation avec une maille moyenne = 4µ).  
**Application:** Comme filtre à vide pour pompes à vide à palette et compresseurs fonctionnant sans huile et fonctionnant avec huile ainsi que pour les pompes à vide et compresseur à canal latéral.  
**Avantages:** Séparation de faible résidus de graisse et d'huile p.e. sur les machines à enveloppes, à cigarettes etc. sans danger de collage ou de détérioration du filtre.

**Changer le filtre quand la différence de pression par rapport à la résistance à l'écoulement d'un filtre neuf en débit nominal est de 38 mbar.**



### Filtro ad aspirazione e filtro a depressione con elemento filtrante di carta (standard)

**Grado di separazione:** 3-4µ (separazione del 99,9 % con grana media = 4µ).  
**Applicazione:** Filtro ad aspirazione e a depressione per pompa per vuoto con valvola di distribuzione rotativa e compressori funzionanti a secco o lubrificati, nonché per pompe per vuoto e compressori a canali laterali.  
**Vantaggi:** Semplice pulizia mediante getto s'aria in caso di intasamento da polvere asciutta.

#### Filtro ad aspirazione e filtro a depressione con elemento filtrante di poliestere

**Grado di separazione:** 10-20µ (separazione del 99,9 % con grana media = 10µ).  
**Applicazione:** Filtro ad aspirazione e a depressione per pompe per vuoto e compressori a canali laterali in particolare per aria esterna filtro preliminare del filtro ad aspirazione su pompe per vuoto con valvola di distribuzione rotativa e compressori in caso di forte presenza di polvere o di umidità nell'aria aspirata.  
**Vantaggi:** Resistente all'umidità lavabile con acqua e appositi detergenti.

#### Filtro a depressione con elemento filtrante a carboni attivi

**Grado di separazione:** 3-4µ (separazione del 99,9 % con grana medi = 4µ).  
**Applicazione:** Filtro a depressione per pompe per vuoto con valvola di distribuzione rotativa e compressori funzionanti a secco o lubrificati, nonché per pompe per vuoto e compressori a canali laterali.  
**Vantaggi:** Separazione di particelle d'olio e di grasso, come per esempio in caso di impiego su macchine per la produzione di buste, di sigarette, ecc. Senza pericolo di intasamento o distruzione del filtro.

**Sostituzione del filtro quando viene raggiunta la differenza di pressione di 38 mbar riferita alla resistenza di passaggio specifica per una cartuccia filtrante nuova a portata nominale.**